



FALCON FLASH

Nummer 1 | maart 2024

Daginvulling voor veteranen

Opleiden Oekraïeners

Innovatieve Hybride
Buggy en Quad

Terug van weggeweest

De toekomst van opleiden

Nieuwe landmachtcommandant:
We gaan voorwaarts



Colofon

HOOFDREDACTIE:

C-11LMB

TEKSTEN/FOTOGRAFIE/VORMGEVING:

Sectie Communicatie 11LMB

OPLAGE/DRUK:

2750 | Koninklijke van der Most

 /luchtmobielebrigade

 /koninklijkelandmacht

 /company/
11-luchtmobiele-brigade

 /11luchtmobiel

 /luchtmobielebrigade

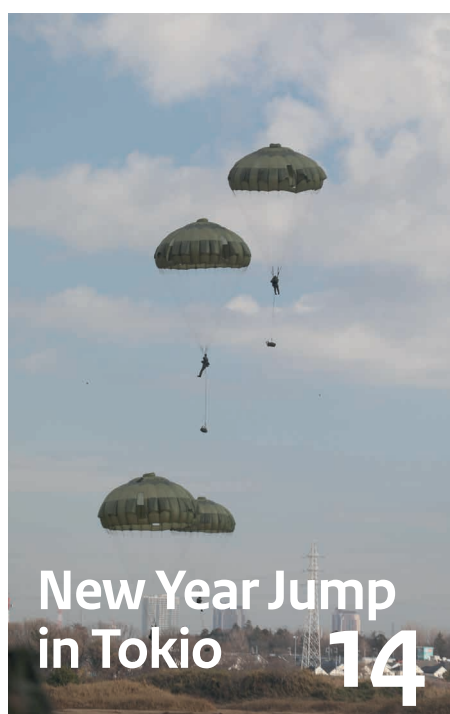

Voorwoord *C-11LMB*

Trots

Sinds 18 januari mag ik mij met trots de commandant van 11 Luchtmobiele Brigade noemen. Nadat ik al vele jaren in verschillende rollen de brigade heb gediend, is dit voor mij een kroon op mijn werk. Want – zoals ik dat ook tijdens de commando-overdracht zei - ben ik nog altijd gefascineerd door de mensen en de wijze van optreden: De complexiteit van de inzet door - en vanuit - de lucht. De nauwe en intensieve samenwerking met transporthelikopters, gevechtshelikopters, transportvliegtuigen en het Korps Commandotroepen. Het offensieve karakter. De teamgeest. De wil en het vermogen om altijd klaar te staan en overal te worden ingezet. Maar bovenal vanwege de mensen die er werken. Hun gedrevenheid, hun professionaliteit. Hun trots. Trots.

Eén van onze kernwaarden. En iets dat ik in mijn eerste weken veelvuldig tegenkwam. Tijdens de oefening voor de brigadestaf in Amersfoort en tijdens de schietserie in Bergen. Bij mijn bezoek aan de School Luchtmobiel en op het Air Manoeuvre Training Centre in Celle. Overal sprak ik mensen die met passie en gedrevenheid zich inzetten voor zichzelf en voor het team. Elkaar dwingen om steeds te leren en beter te worden – soms evaluerend tot de pijngrens. Omdat we er klaar voor willen zijn als het er echt om gaat.

Trots zag ik ook tijdens het kennismakingsbezoek met de nieuwe commandant van de Landmacht, luitenant-generaal Swillens. Waar

onze brigade toonde welke ontwikkeling de afgelopen jaren is gemaakt. Onder andere op het gebied van drones, op het gebied van samenwerking met het Korps Commandotroepen en op het gebied van mobiliteit. Met experimentele lichte, terreinvaardige voertuigen, en met elektrische quads in verschillende uitvoeringen. Onze mensen vertelden met trots over onze eenheid en hun werk. En generaal Swillens zag het met trots aan.

En trots was ik ook op de mannen en vrouwen van 11 Geniecompagnie en van de Charlie-compagnie van 11 Infanteriebataljon. Zij kregen te maken met een groot verlies: het overlijden van Sld1 Glenn Lobregt. En ondanks al het verdriet hebben zij voor een zeer waardig afscheid gezorgd. Zowel op Curaçao als bij de begrafenis in Nederland. Op de meest respectvolle manier hebben zij laten zien wat kameraadschap is, en wat het betekent om lid te zijn van de familie van Rode Baretten. Een afscheid waardoor ook de familie zich enorm gesteund heeft gevoeld.

Want wij zorgen voor onze maten.

In voor en tegenspoed.

En dat maakt me onbeschrijfelijk trots.

Brigadegeneraal Frank Grandia

TROTS



Terug van weggeweest, de **120 MIKE** **MIKE**

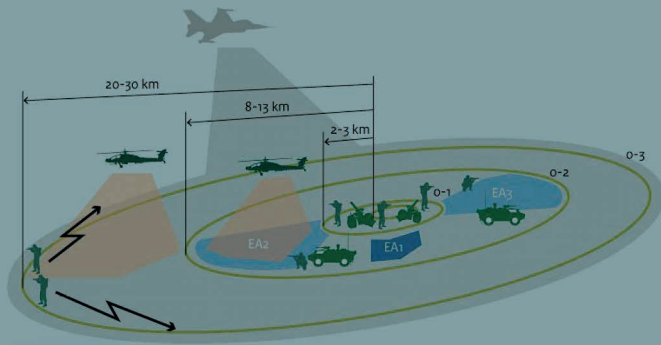

Geruime tijd zijn ze weggeweest uit onze brigade, de zware 120 mm mortieren. Een bezuinigingsmaatregel van bijna 15 jaar geleden wordt hiermee teruggedraaid. Vanaf september komen twee mortierpelotons thuis. Vooruitlopend op deze officiële herstart worden nu al militairen van onze brigade opgeleid; de eerste 'eigen bommen' zijn al afgeschoten.

De twee pelotons, met ieder 4 stukken, worden ondergebracht bij de D-compagnies van 11 en 13 infanteriebataljon. Hiermee wordt de zelfstandige slagkracht van beide bataljons flink vergroot. Het bereik van de 120 mm is zo'n 8km en de stukken zullen als bataljonsmiddel voornamelijk in de O-2 ring van ons operatieconcept opereren.

De eigen 120 mm verhoogt de flexibiliteit van het bataljon door snel inzetbare vuursteun te bieden voor zowel offensieve als defensieve operaties. Het oprichten van een eigen mortiercapaciteit draagt daarnaast bij aan het versterken van onze brigade als 'specialist capability' voor het uitvoeren van air manoeuvre. De toekomstige militairen van het zware mortierpeloton zijn dan ook allen luchtmobiele infanteristen. De 120mm mortieren kan bereden verplaatst worden en zijn ook per helikopter te vervoeren. Naast de mortierstukken zelf moet ook rekening worden gehouden met de munitie. Een mortiergranaat weegt al gauw 18 kilo. De logistieke belasting die dit met zich meebrengt wordt opgevangen met de versterking van de distributiegroep. Het peloton zal er als volgt uit zien:

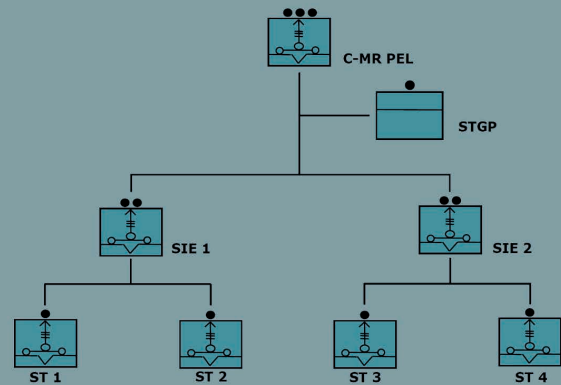

Extra loopbaanmogelijkheden

Naast dat het voor de brigade extra functies oplevert, namelijk per peloton 31 extra functies, en twee extra functies bij de distributiegroep, genereert het ook extra loopbaanmogelijkheden voor personeel dat (in een vuursteeneenheid) binnen onze brigade wil werken. Denk hierbij aan het doorstromen vanuit de 81mm naar de 120mm.

De volgende functies komen per peloton beschikbaar:

Functie	Rang	Aantal
Commandant 120 mm mortierpeloton	(Elt/tlt)	1
Opvolgend commandant 120 mm mortierpeloton	Sgt(1)	1
Vuurregelaar	Sgt(1)	2
Hulp vuurregelaar	Kpl(1)	2
Pelotonsgeneeskundigverzorger	Kpl(1)	1
Boordschutter	Sld(1)	2
Commandant Sectie 120mm	Sgt(1)	2
Stukscommandant	Kpl(1)	4
Plv stukscommandant	Kpl(1)	4
Stuksbedienaar	Sld(1)	12

Way ahead

In september start formeel het peloton bij 11 Infanteriebataljon. In verband met verschillende missies en opdrachten, starten onze Stoters in Assen op 1 januari 2025. Voor beide bataljons worden de functies medio maart-april in de vacaturebak gepubliceerd. Je kunt je interesse ook kenbaar maken bij je P&O-adviseur. Nadat het peloton gevormd is zal het opwerken naar een operationeel gereede eenheid. Het peloton zal samen met de Joint Fires keten van de brigade het O&T programma ontwikkelen.

Bij de distributiegroep van de D-compagnieën komen de volgende functies beschikbaar:

Functie	Rang	Aantal
Hulp distributeur	Kpl(1)	1
Chauffeur wielvoertuig distributie	Sld(1)	1

Heb jij vragen over de 120mm mortieren, mail dan naar:

aa.woonings@mindef.nl

Heb je interesse in een functie bij het mortierpeloton, neem contact op met je P&O-adviseur.



Materieel 8

Innovatieve Hybride Buggy en Quad: Een nieuw tactisch voertuig voor het voorterrein



Afmetingen Buggy:
323 x 170 x 185cm

Aandrijving:
2 x 30kW elektrische motor

Vermogen accu:
16kWh

Bereik elektrisch:
40-80km
Bereik met range extender:
1000km



Innovatie

Sinds eind vorig jaar zijn de Innovatiegroep 11LMB en de TACCP van 11 Staf Staf Compagnie bezig met het experimenteren met een hybride quad en buggy van de firma REEQ. Oorspronkelijk ontwikkeld als een nieuw C2-platform voor de Tactisch Commando Post, heeft dit project zich uitgebreid naar een klein (lucht) mobiel voertuig, vergelijkbaar met een Luchtmobiel Speciaal Voertuig (LSV). Het voertuig is uitgerust met een krachtige powerbank die de gebruiker voorziet van de benodigde energie in het voorterrein, waar steeds meer energieverbruikers moeten worden opgeladen. De focus ligt op elektrisch rijden, met de mogelijkheid om het bereik te vergroten met een Range Extender - een kleine dieselmotor die autonoom kan worden gestart om de accu's op te laden en het bereik aanzienlijk te vergroten. De eerste technische testen zijn reeds uitgevoerd en komend jaar zullen operationele testen volgen om de effectiviteit van dit innovatieve voertuig te evalueren.

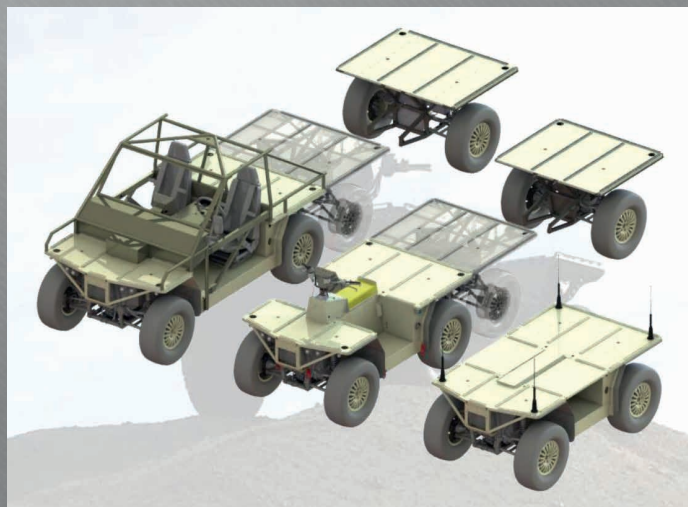

900kg



85 km/u

Vermogen accu:
16kWh

Bereik elektrisch:
40-80km
Bereik met range extender:
1000km

Aandrijving:
2 x 30kW elektrische motor

Afmetingen Buggy:
253 x 154 x 140cm



Winter training Course in Noorwegen

Van 8 januari tot 2 februari hebben 2 collega's deelgenomen aan de opleiding 'Winter training Course in Noorwegen'. De opleiding vond deels plaats in Elverum, gelegen in het zuidoostelijke deel van Noorwegen. De eindoefening vond plaats in het westelijke deel van Noorwegen, dichtbij de fjorden.

De opleiding duurde in totaal 4 weken, waarvan de eerste weken de focus lag op de theoretische gedeelte, denk hierbij aan kledingkeuze, weersomstandigheden, voeding en herkennen en vermijden van lawines. Na twee weken theorie werd de stof steeds meer gecombineerd met de praktijk. "We kregen lessen in

hoe we een buddy kunnen opsporen in een lawine, lessen in skiën om ons zo snel mogelijk te verplaatsen door de sneeuw van A naar B, en hoe je onbetrouwbaar ijs oversteekt" verteld SGT1 Tim Plaisier. "Uiteindelijk kwamen we in een fase waar we het veld in gingen. De koudste nacht was -33. Aan het einde van de opleiding krijg je een 12 daagse eindoefening waarbij we alles moesten laten zien wat je in de afgelopen tijd hebt geleerd".

De opleiding is bedoeld om instructeur te worden in het optreden koudweer. Zo kan je alles wat je tijdens deze cursus hebt geleerd weer aanleren aan je eigen eenheid.

Wat komt er allemaal bij kijken?

Je bent met 13 verschillende nationaliteiten, hierbij heeft ieder eenheid en land hun eigen vaardigheden en oefeningen. Tijdens deze periode moesten wij continue op elkaar ingespeeld zijn. Ook werd er van je verwacht dat je instructie kan geven aan een groep met verschillende nationaliteiten, waarbij je samen ook opdrachten kan uitvoeren, ondanks het verschil in taal.

Is er een vooropleiding voor nodig of kan je hier elk moment aan meedoen?

Een vooropleiding is geen vereiste maar wel wenselijk. Cold Weather Intermediate (CWI) in Oostenrijk is een prima basis voordat je richting Noorwegen kan gaan.

Wat voegt dit toe aan jouw functie?

Het is zeer belangrijk voor mijn functie, vooral omdat ik lessen en instructie ga geven in de 2-weekse koudweer oefening met de compagnie. Daarbij komen de lessons learned terug en breng ik de eenheid naar een hoger niveau. Ik zal dan ook het aanspreekpunt zijn binnen de eenheid. Winter training Course in Noorwegen.

"De koudste nacht was -33."

Vandaag beter dan gisteren

Beste krijgers van 11LMB,

Inmiddels zit ik al weer bijna anderhalf jaar op functie en heb veel bezoeken afgelegd en gesprekken gevoerd waardoor ik een goede indruk heb van onze brigade en wat er zoal speelt.

Laat ik voorop stellen dat ik zie dat er op alle fronten keihard en met heel veel passie en gedrevenheid gewerkt wordt. Trots ben ik op wat ik zie wat wij op de mat leggen. Terwijl ik ook zie en hoor dat de omstandigheden op het gebied van materiaal, personeel niet altijd optimaal zijn.

Nog trotser ben ik als ik de vele complimenten hoor van buitenlandse eenheden waar wij mee samenwerken. Waar wij mee oefenen en op missies zijn of waar wij cursussen en opleidingen volgen.

Dit keihard werken zit in onze cultuur en in onze can-do mentaliteit. Tegelijkertijd is dat ook onze valkuil omdat zaken dan dreigen onderbelicht te blijven of er bij inschieten.

Je hoort het mij al twee keer zeggenTrots. Een van onze kernwaarden. Trots mag je zeker zijn en mag je laten zien. Trots zit niet alleen in hard werken of het dragen van onze rode baret en de resultaten die behaald worden. Trots zit ook in ons gedrag en uitstraling. Jouw gedrag weerspiegelt de eenheid. Of dat nu de brigade, bataljon of compagnie is.

Hier moeten wij allemaal als lid van deze brigade op ons eigen niveau eigenaarschap voor nemen.

Je kunt nog zo goed zijn maar als je gedrag/ uitstraling ondermaats is zal dat altijd bij mensen bijblijven. Immers een eerste indruk.....

en

Wij onderofficieren spelen ook daar een cruciale rol in. Wij hebben daar een duidelijke rol, taak en verantwoordelijkheid in, omdat wij als leiders altijd in het hart van de uitvoering zitten.

Wij spreken mensen aan op hun gedrag. Zodoende zorgen wij er samen voor dat we trots kunnen zijn en blijven op onze eigen eenheid. Daarmee beschermen wij de cultuur van de eenheid en dragen wij bij aan een gezond werkklimaat. Ons gedrag weerspiegelt onze eigen eenheid.

Ik ben voornemens om komend jaar, met positieve insteek en energie, hier samen met jullie meer aandacht aan te geven en van jullie te vragen. Ik ga daar met de BA's/ CA's/CSM samen mee aan de slag om binnen onze cultuur en onze waarden met jullie over in gesprek te gaan. Wij gaan daar op verschillende momenten eenheidsgewijs en/of per doelgroep invulling aan geven. Met als doel om onderofficieren te helpen en te empoweren om hier nog makkelijker en wellicht nog beter invulling aan te geven. Neem deze uitnodiging aan en ga ook met elkaar het gesprek hierover aan. Maar zeker ook met mij en de seniors van de eenheden. Ik nodig je daarvoor van harte uit als we elkaar ontmoeten.

Ik vind het belangrijk dat we een krachtig onderofficierskorps hebben! Een krachtig onderofficierskorps is onontbeerlijk voor een goed functionerende eenheid. Ik vind het daarom belangrijk dat wij blijven investeren in de kwaliteit van onze onderofficieren. Op alle vlakken die horen bij onze rol, taak en verantwoordelijkheid. Daarom wil ik dat wij hier gezamenlijk in blijven investeren.

morgen beter dan vandaag

Binnen de brigade zal ook Bureau Vorming Training Luchtmobiel (VTL) onze 6 kernwaarden meenemen in oefeningen en trainingen zodat op meerdere momenten er aandacht is voor onze cultuur en ons werkklimaat. Dit is belangrijk en is onlosmakelijk verbonden met de gereedstelling van onze eenheden.

Is het dan allemaal kommer en kwel op dit gebied? NEE, zeker niet. Ik zie dat het heel goed gaat hier bij onze brigade. Ondanks dat het goed gaat is het belangrijk om af en toe weer eens even een aspect/onderwerp of kernwaarde af te stoffen en op te poetsen om het weer optimaal te laten glimmen.

Beste krijgers van 11LMB, we hebben weer een druk en hectisch jaar achter de rug. Ik ben mij er bewust van wat er van ons, in algemene zin, gevraagd wordt. Ik ga er van uit dat ook 2024 weer een mooi en uitdagend jaar wordt voor ons. Blijf op elkaar letten en doe het goede vanuit onze luchtmobiele cultuur, kernwaarden en luchtmobiel werkklimaat.

Lead by Example - Air Assault!

Brigadeadjutant Erwin van Veghel



Specialist

aan het woord



Kun je iets vertellen over jouw functie?

Als korporaal ben ik werkzaam als plaatsvervanger binnen de Klasse V groep van het 2e peloton van 11 Bevoorradingscompagnie, waarbij mijn functie een breed scala aan taken omvat. Mijn verantwoordelijkheden variëren van het uitvoeren van operaties met helikopters tot het bieden van logistieke ondersteuning aan de brigade. Dit houdt in dat ik betrokken ben bij het plannen en uitvoeren van bevoorradingsmissies, waarbij ik ervoor zorg dat de benodigde goederen en voorraden op tijd en op de juiste plaats worden afgeleverd. Daarnaast ben ik ook belast met het coördineren van transportmiddelen, het onderhouden van contact met andere eenheden en het assisteren bij verschillende logistieke taken om ervoor te zorgen dat de operationele efficiëntie wordt gehandhaafd. Mijn functie vereist flexibiliteit, probleemoplossend vermogen en een hoog niveau van organisatie om te kunnen reageren op de snel veranderende behoeften en uitdagingen van het militaire leven.

Kun je me meer vertellen over de werkzaamheden binnen het team waarmee je samenwerkt?

Binnen ons team, bestaande uit een groepscommandant, twee korporaals en zes soldaten, worden diverse taken uitgevoerd die variëren van cruciale logistieke operaties tot het voorbereiden en ondersteunen van missies. Onze voornaamste verantwoordelijkheid is de in- en uitname van munitie voor de brigade tijdens zowel oefeningen als daadwerkelijke missies. Dit omvat het zorgvuldig beheren en distribueren van munitie om ervoor te zorgen dat onze eenheden te allen tijde voldoende voorraden hebben. Naast deze kerntaak voeren we een breed scala aan andere werkzaamheden uit. Dit omvat onder meer het transporteren van goederen met behulp van vrachtwagens, het formeren en gereedstellen van wapens en uitrusting voor missiegebruik, en het bouwen en vouwen van Airdrop (CDS) ladingen. We zijn ook verantwoordelijk voor het riggen van ladingen die onder helikopters worden vervoerd, waarbij nauwkeurigheid en precisie essentieel zijn voor een succesvolle operatie.

Een uniek aspect van ons team is dat elk lid is opgeleid tot parachutist, waardoor we in staat zijn om snel en effectief inzetbaar te zijn, zelfs in moeilijk bereikbare gebieden. Dit vergroot onze flexibiliteit en maakt het mogelijk om snel te reageren op noodsituaties en vereisten op het gebied van bevoorrading en ondersteuning. Door onze diverse vaardigheden en expertise te bundelen, zijn we in staat om als een hecht team samen te werken en onze missies met succes uit te voeren.

Wat maakt de functie voor jou leuk/uniek?

Wat de functie voor mij zo leuk en uniek maakt, is de mate van verantwoordelijkheid die eraan verbonden is, zelfs op soldaats- of korporaalsniveau. In ons team wordt er veel van je gevraagd, en dat geldt voor iedereen, ongeacht hun rang of functie. Het feit dat zelfs als soldaat of korporaal je een aanzienlijke verantwoordelijkheid draagt, geeft een gevoel van betrokkenheid en empowerment dat bijzonder waardevol is.



BEVOORRADINGSGS COMPAGNIE

Welke kennis (evt. cursussen) heb je nodig voor de functie?

Voor het vervullen van mijn functie, zijn verschillende kennisgebieden en opleidingen van essentieel belang. Deze variëren van specifieke taken binnen onze eenheid tot bredere logistieke vaardigheden die nodig zijn om effectief te kunnen opereren binnen de brigade. Mijn functiepakket omvat onder andere:

- 1. KKM (Klein Kaliber Munitie):** Kennis van en training in het veilig omgaan met en onderhouden van klein kaliber munitie, wat essentieel is voor het uitvoeren van bevoorradingsmissies en het handhaven van operationele capaciteit.
- 2. Rigger/Marshaller:** Expertise in het riggen en marshalling van ladingen voor onder een helikopter.
- 3. Airdrop:** Kennis en vaardigheden met betrekking tot het bouwen, vouwen en transporteren van Airdrop (CDS) ladingen, wat een cruciaal aspect is van onze bevoorradingsactiviteiten, vooral in moeilijk bereikbare gebieden.
- 4. VGS Gevaarlijke Stoffen:** Training in het veilig omgaan met gevaarlijke stoffen, die vaak voorkomen in

bevoorradingsactiviteiten en logistieke operaties.

- 5. Rijopleiding Vrachtwagen:** Vaardigheden in het veilig besturen en onderhouden van vrachtwagens, wat nodig is voor het transporteren van goederen en materialen naar verschillende locaties.
- 6. ADR Gevaarlijke Stoffen:** Specialistische kennis en training in het vervoeren van gevaarlijke stoffen volgens de voorschriften van het ADR (Accord européen relatif au transport international de marchandises Dangereuses par Route) verdrag.
- 7. Parachutistenopleiding:** Bekwaamheid als parachutist, wat ons in staat stelt om snel inzetbaar te zijn en in moeilijk bereikbare gebieden te opereren.
- 8. Containerpacker:** Expertise in het correct inpakken en laden van containers voor transport, wat cruciaal is voor efficiënte logistieke operaties.
- 9. Opleiding Plaatsvervangend Groepscommandant:** Een uitgebreide training om als plaatsvervanger van de groepscommandant te kunnen optreden, waarbij leiderschaps- en managementvaardigheden worden

ontwikkeld om effectief te kunnen opereren binnen het team.

Deze diverse kennisgebieden en opleidingen zijn essentieel om mijn rol binnen de eenheid en de brigade effectief te kunnen vervullen, waarbij ik bijdraag aan het succes van logistieke operaties en missies.

Zonder welk uitrustingsstuk kun jij je werk niet uitvoeren?

Bij onze club, zijn mijn werkzaamheden inderdaad zeer divers en vereisen ze een breed scala aan uitrustingsstukken om effectief te kunnen opereren. In mijn functie is elk stuk uitrusting van cruciaal belang om mijn taken uit te voeren en de operationele efficiëntie te handhaven. Of het nu gaat om het veilig hanteren van munitie, het vervoeren van goederen met een vrachtwagen, het opzetten van Airdrop (CDS) ladingen of het uitvoeren van parachutesprongen, elk uitrustingsstuk speelt een essentiële rol in het vervullen van mijn functie. Van mijn wapen tot mijn communicatieapparatuur, mijn beschermende uitrusting en mijn logistieke gereedschappen, elk item is onmisbaar en draagt bij aan het succes van onze missies.

13 Infbat op missie in Bagdad



Het beveiligen en garanderen van de veiligheid van militaire en civiele adviseurs is niet het standaard werk van onze luchtmobiele militairen. Toch is in het hart van het Midden-Oosten, middenin de Green Zone van Bagdad, de Charlie-compagnie van 13 Infanteriebataljon in deze rol actief. Zij zijn sinds begin dit jaar als Force Protection Compagnie werkzaam binnen de NAVO Missie Irak (NMI). Korporaal Issam, in Nederland sniper, heeft in Irak de functie van bodyguard en chauffeur. Hij geeft inzicht in zijn dagelijkse werkzaamheden en deelt zijn persoonlijke ervaringen.



NAVO Missie Irak

Op 9 januari begon voor Issam zijn missie. "Ik ben bijna halverwege en de dagen gaan snel. We gaan bijna dagelijks de poort uit en elke rit is anders, qua functie, maar ook qua locaties waar we heen gaan. Tot nu toe hebben we nog niets ernstigs meegemaakt onderweg. Maar als er iets gebeurt, kan het snel escaleren. Je moet dus altijd alert blijven. Hopelijk blijft het rustig." NMI is een gezamenlijke inspanning van NAVO-partners om de veiligheid en stabiliteit in Irak te versterken. De missie richt zich op het trainen, adviseren en assisteren van Iraakse collega's binnen de defensie- en veiligheidssector, met als doel deze te versterken en bij te dragen aan de strijd tegen terrorisme. Dit wordt gedaan door stafofficieren en adviseurs vanuit heel de NAVO. Wanneer de adviseurs zich voor hun werk moeten verplaatsen door Irak, komt de Charlie-compagnie in actie. Onze collega's hebben als taak de adviseurs te beveiligen en begeleiden tijdens hun afspraken.

Verschillende functies

Issam kan tijdens deze verplaatsingen ingezet worden als chauffeur of als bodyguard. "Beide functies zijn erg leuk. Het hangt van de opdracht af welke taak op welk moment leuker is. Op sommige locaties is de beveiliging niet zo goed. Dan is het erg leuk om bodyguard te zijn. Je mag dan mee naar de meetings en kom je ook in contact met Iraakse collega's. Ze kijken in het begin altijd een beetje boos. Maar als we ze vriendelijk begroeten is het ijs snel gebroken. Vaak krijgen we dan thee of water aangeboden. Ze vinden het niet vervelend dat we er zijn. Ze spreken niet zo goed Engels, maar ze kennen wel veel Nederlandse voetballers. Zo kun

je toch een beetje met ze communiceren." Verkeersregels lijken ze niet te kennen in Bagdad, wat ook de functie van chauffeur een leuke uitdaging maakt. Een rood verkeerslicht bestaat niet en er passen makkelijk 5 auto's naast elkaar op een driebaansweg. "Het verkeer is chaos, rijden is hier nooit saai!" Je moet als chauffeur dus ook altijd gefocust blijven. Wat bij elke verplaatsing terugkomt is het contact met de NMI-adviseurs. Dat contact is heel laagdrempelig. Ze zijn erg geïnteresseerd in de Force Protection Compagnie en vertellen graag over hun taken als adviseur. Adviseurs doen op locatie vaak hun beschermingsmiddelen af, om zo het vertrouwen in de Iraakse collega's te tonen. Op dat moment is het aan de Force Protection Compagnie om de veiligheid te blijven waarborgen. "Wij doen dat nooit, bij ons blijft het wapen en vest altijd op de man", vertelt Issam.

"Het verkeer is chaos, rijden is hier nooit saai!"

Blijven trainen

Binnen de groep van Issam hangt na twee maanden nog altijd een goede sfeer, iedereen is nog goed gemotiveerd. Sommige groepsleden zijn nog niet zo lang werkzaam bij de organisatie en kwamen vlak voor het opwerktraject uit de AMOL. "Ik merk daar eigenlijk niet zoveel van. In Nederland ben ik werkzaam als sniper. Dat is niet te

vergelijken met de functies die ik hier heb. Het is voor mij net zo nieuw als voor de jongens die net uit de opleiding komen." Daarom is het van belang dat er, naast de dagelijkse werkzaamheden, ook getraind blijft worden. In het opwerktraject zijn er veel scenario's getraind. Wat doe je als je vast komt te staan bij een demonstratie in de stad? Of als de adviseur die je beveiligd gewond raakt? Deze scenario's blijft de compagnie in Irak herhalen, zodat de skills en drills altijd op het hoogste niveau zijn. Mocht zich dan een soortgelijke situatie voordoen, worden ze nooit verrast.

De tweede helft

Tot nu toe komt het beeld wat Issam vooraf van de missie had goed overeen met de werkelijkheid. Hij verwacht dat de tweede helft van de periode net zo snel voorbij zal vliegen als de eerste helft. "Ik hoop in de tweede periode nog wat meer te mogen ervaren van het land en de cultuur. We rijden veel van locatie naar locatie, waardoor we weinig contact hebben met de lokale bevolking. Ik heb een Marokkaanse achtergrond en ik zie best wel wat overeenkomsten. Het lijkt me dus leuk om wat meer contact met hen te hebben. En ik wil nog graag naar de beroemde zwaarden in Bagdad. Dan ben ik helemaal tevreden."



Nieuwe landmachtcommandant

Luitenant-generaal Jan Swillens heeft een duidelijke missie:

We gaan voorwaarts!

Sinds 8 maart 2024 heeft de landmacht een nieuwe commandant. Met het overdragen van de antieke sabel van de eerste landmachtcommandant gaf Luitenant-generaal Martin Wijnen het commando over aan ranggenoot Jan Swillens.

Dat Swillens de nieuwe baas wordt in een tijd waarin de landmacht weer moet leren vechten is geen verassing. Als commando heeft hij ruime ervaring onder gevechtsumstandigheden, waaronder in Afghanistan. Later stuurde hij als hoofd JSO bij DOPS alle speciale operaties aan, voordat SOCOM deze taak overnam. In zijn vorige functie was Swillens commandant van de Militaire Inlichtingen- en Veiligheidsdienst. Onder zijn leiding werden onder diverse Russische en Chinese spionage- en sabotageactiviteiten in Nederland verijdeld. Dus ook met zijn situational awareness zit het wel goed.



Swillens is daarnaast ook welbekend met en bij onze brigade. Hij is hoofd van de Helikopter Instructie Groep geweest en zowel CC als BC bij 12 Infanteriebataljon. Voorafgaand aan zijn BC-schap heeft hij op de brigadestaf als hoofd G3 gewerkt.

Als onderdeel van de HOTO bracht Swillens op 29 februari al een kennismakingsbezoek aan Schaarsbergen. Naast gesprekken met onze commandant en de brigadestaf was er ook een interactief programma. Hierbij kon de generaal met eigen ogen aanschouwen welke middelen we momenteel het hardste nodig hebben. Geen verassing dat drones en tactische voertuigen daarbij een prominente rol speelden. Ook mocht de generaal zijn eigen skills nog even opfrissen toen hij volledig omgehangen met een aantal Rangers meeding om een gebouw te zuiveren met airsoftwapens.

Dat dat tekenend is voor de mindset waarmee de nieuwe commandant zijn nieuwe functie ingaat werd ook duidelijk tijdens zijn speech na het overnemen van het commando. De laatste woorden waren: "Mannen en vrouwen van de Koninklijke Landmacht, de focus is duidelijk, we hebben geen tijd te verliezen. We gaan voorwaarts." Veel duidelijker kan het niet zijn.



Met een sprong vanuit Tokio het nieuwe jaar in

Het begin van het 2024 werd op een bijzondere manier ingeluid door een delegatie van 13 personen van onze brigade, die deelnam aan de New Year Jump in Tokio. Dit evenement, gepland van 4 tot 7 januari, had als hoofddoel het bevorderen van strategische

partnerschappen in de Indo-Pacific regio, en belofde een multinationale sprong die het nieuwe jaar op spectaculaire wijze zou markeren.



De delegatie, bestaande uit leden van de brigadestaf, 11 Infanteriebataljon, 11 Geneeskundige Compagnie en 11 Genie Compagnie nam deel aan de oefening in Tokio. Samen met hen waren vertegenwoordigers uit verschillende internationale landen aanwezig, waaronder de Verenigde Staten, Canada, Indonesië, het Verenigd Koninkrijk, Duitsland, Frankrijk, Cambodja en Thailand.

Een van de hoogtepunten van het evenement was de International Commanders Airborne Conference, geleid door commandant 1e Airborne Brigade JGSDF, MGen Wakamatsu. Deze conferentie diende als een platform voor het uitwisselen van ideeën en ervaringen binnen de internationale airborne community, met als focus het bespreken van de toekomst van airborne eenheden en hun inzet. Interoperabiliteit tussen de verschillende internationale partners stond



hierbij centraal, samen met belangrijke onderwerpen zoals disaster relief na aardbevingen en internationale dreigingen en uitdagingen.

Ondanks enkele communicatieproblemen en uitdagingen met betrekking tot parachutes en vliegtuigen slaagden twee personen erin om een gedenkwaardige sprong te maken tijdens de New Year Jump. Hoewel oorspronkelijk gepland voor 12 personen, kregen de overige 10 de kans om deel te nemen aan de Air Assault demonstratie.

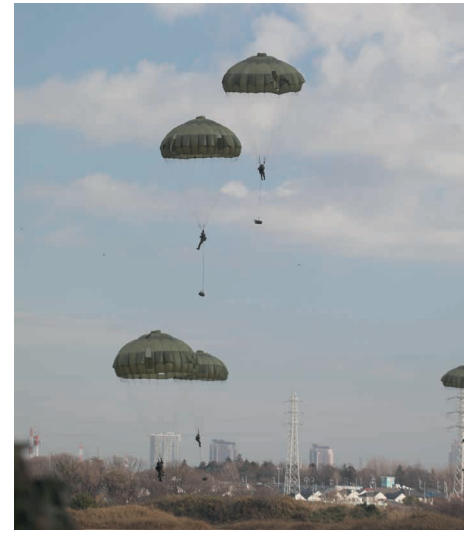

Het bezoek aan Tokio was meer dan alleen een unieke kans voor de brigade. Het versterkte niet alleen bestaande partnerschappen, maar creëerde ook nieuwe mogelijkheden voor toekomstige samenwerking en initiatieven in de regio. Het benadrukte de ambitie om samen te werken en kennis uit te wisselen met Japan op militair gebied, wat past binnen het bredere beleidskader voor Azië. Voor het personeel van de brigade bood deze ervaring een unieke en waardevolle kans om buiten Europa te opereren en tegelijkertijd de banden met internationale partners te versterken.

Al met al was de deelname aan de New Year Jump in Tokio niet alleen een manier om het nieuwe jaar feestelijk in te luiden, maar ook een cruciale stap in het versterken van strategische partnerschappen en het bevorderen van internationale samenwerking in de Indo-Pacific regio.



De toekomst van opleiden binnen 11 Luchtmobiele Brigade: Een blik op de evolutie van opleidingen



De Rode Baret verdien je niet zomaar. Iedereen die zijn of haar Rode Baret heeft gehaald is door dezelfde, fysiek en mentaal zware opleiding gegaan. Met de introductie van de Basisopleiding Koninklijke Landmacht (BOKL) in de krijgsmacht, vragen velen zich af hoe dit van invloed zal zijn op onze brigade. Laten we eens kijken naar de laatste ontwikkelingen op het gebied van opleidingen en wat dit betekent voor onze brigade.

Terwijl de BOKL de nieuwe standaard is, volgt 11 Luchtmobiele Brigade haar eigen pad. In 2024 zullen we doorgaan met onze vertrouwde Algemene Militaire Opleiding Luchtmobiel (AMOL), die cruciaal blijft voor het bouwen van de solide basis die nodig is voor onze operationele inzetbaarheid. Dit jaar zal ook een speciaal traject voor het Korps Commandotroepen (KCT) worden onderzocht en uitgevoerd, waarbij de BOKL op de Oranjekazerne zal plaatsvinden. Onze aanpak van training evolueert echter wel. In samenwerking met belangrijke partners zoals het

Opleidings- en Trainingscommando van de Koninklijke Landmacht (OTCo), het Bureau Opleidings- en Trainingontwikkeling (BOTO) van het OTCMan en het Korps Commandotroepen (KCT), zijn we bezig met het ontwikkelen van een geheel nieuwe opleidingsbenadering. VTL is de rode draad. Deze modulaire Rapid Reaction Command Basis opleiding (RRC BO) wordt de vervanger van de AMOL en staat gepland om in 2025 van start te gaan.

De RRC opleiding belooft een flexibele en gerichte training te bieden die nauw aansluit bij de operationele behoeften van onze brigade en het KCT, namelijk warfighting. Door modulair te zijn, kan de opleiding worden aangepast aan verschillende specialisaties en taken binnen onze eenheid, waardoor elke luchtmobiele militair de benodigde vaardigheden en kennis kan verwerven die van hem of haar verwacht wordt. De samenwerking met het KCT komt terug in de benaming van de opleiding. Op dit moment ziet dit als volgt uit:



*RRC FO twee was voorheen de Brigade Functie Opleiding

Gratis toegangskarten voor Alpha City Run Arnhem!

Heb jij donderdag 9 mei (Hemelvaart) nog niks gepland? Doe dan mee aan de Alpha City Run in Arnhem! Dit is een uniek sportevenement dat dwars door het centrum van Arnhem loopt. Defensie, Vitesse en Arnhemmers trainen hard om de uitdaging en hindernissen van de Alpha City Run te overwinnen. We hebben 50 gratis toegangskarten. Mail naar JB.Westra@mindef.nl en claim je ticket.

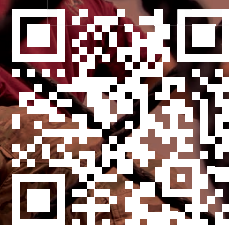

Meer informatie over de Alpha City Run?

Herstelcompagnie ondersteunt BSB in Bagdad

Luchtmobiel werkt samen met de Brigade Speciale Beveiligingsopdrachten (BSB) van de Koninklijke Marechaussee. Korporaal 1, Daniel van de Geest, werkzaam bij 11 Herstelcompagnie vertelt over zijn ervaring in Bagdad.



Hoe is deze samenwerking tot stand gekomen?

Wij werken al een tijdje samen met de BSB, een speciale eenheid van de marechaussee. Wij doen het onderhoud van de auto's waar de VIP's en diplomaten in rondgereden worden. Eerder werd dit door de plaatselijke dealer in Bagdad en Tripoli gedaan, maar drie jaar geleden is er besloten dat ze dit toch liever zelf doen. Zo hebben zij een verzoek om ondersteuning ingediend bij de landmacht, en dit verzoek kwam uiteindelijk bij 11 Herstelcompagnie terecht.

Wat doen jullie daar?

Wij zorgen voor het complete onderhoud van de auto's. Denk aan olieversing, het vervangen van bumpers, remblokken tot aan de dringende reparaties. Vaak krijgen we bij aankomst al te horen welk type onderhoud

de auto nodig heeft, zoals een kleine beurt (B-beurt) of een grote beurt (C-beurt). Dit doen we voor de Toyota Landcruiser, die wordt ingezet voor het vervoer van diplomaten en VIP's. Soms komt het wel eens voor dat we onderdelen uit Nederland moeten meenemen, zoals remblokken en -schijven. Na het afronden van het onderhoud stellen we rapporten op voor onze collega's, zodat zij bij hun volgende bezoek op de hoogte zijn van de uitgevoerde werkzaamheden.

Kan je het werk vergelijken met wat je doet bij 11 Herstelcompagnie?

Ja, het komt zeker overeen. Dit is natuurlijk wel in andere omstandigheden, je hebt minder luxe. In Nederland heb je een brug waar je de auto op kunt zetten en dan druk je op een knop en die gaat omhoog, dat is

in Bagdad wel anders. Ook hebben we in Nederland alle benodigde middelen direct bij de hand, terwijl het in Bagdad soms dagen kan duren voordat een onderdeel arriveert.

Is er een extra opleiding voor nodig?

Ja, een minimale opleiding op niveau 3 is vereist. Toevallig had ik al de opleiding afgerond voordat ik bij defensie kwam. Momenteel volgen mijn collega's die opleiding ook, wat erg handig is gezien we altijd in teams van twee werken. We zijn nu met zes collega's die deze taak uitvoeren.

Beste Rode Baretten en allen die werkzaam zijn bij 11 LMB of School LMB,

Sinds 2017 bestaat er de vereniging Vrienden van de Rode Baret, die samen met de brigade de vijf jaarlijkse reünie organiseert. Daarnaast initiëren en organiseren wij jaarlijks een aantal andere activiteiten.

De Vrienden Rode Baret (VRB) staan voor: Kameraadschap, verbondenheid en zorg.

Wie kan lid worden?: Actieve- en oud-militairen, burgermedewerkers, veteranen en postactieven, die nu werkzaam zijn of in het verleden hebben gediend bij (uitgezonden) eenheden van 11 Luchtmobiele Brigade incl. School Luchtmobiel. Wij zijn en blijven in contact met elkaar.

Ons credo: "Voor Vrienden, door Vrienden en met de Brigade"

Wat kost het?: Aan het lidmaatschap zijn geen kosten verbonden. Je ontvangt per kwartaal de nieuwsbrief en wordt op de hoogte gehouden van de laatste ontwikkelingen bij de VRB en 11LMB. Per evenement bepalen we of een eigen bijdrage noodzakelijk is.

Wat organiseren we in 2024?: De ALV combi avond, bezoek aan Defenture en DHC, VRB Sunset March, het defilé tijdens de Nederlandse Veteranendag, deelname aan de brigade week, bezoek aan Market Garden op de Ginkelse Heide en een BFT rondom Assen. Daarnaast wordt nauw samengewerkt met de brigade en andere (LMB) veteranenverenigingen en daar waar het kan doen we activiteiten samen.

Kijk op onze website <http://vriendenrodebaret.nl> en wordt lid en/of motiveer collega's om lid te worden.

Ik hoop jullie te ontmoeten op een van onze activiteiten!

Met VRB groet,

Nico Geerts
Voorzitter VRB



Zinvolle daginvulling voor onze veteranen

Voor ex-militairen van de luchtmobiele brigade die door hun ervaringen mentale of fysieke beperkingen hebben opgelopen is het project 'Zinvolle daginvulling' in het leven geroepen. Hierdoor worden de oud-collega's uit een isolement gehaald, krijgt men ritme en regelmaat en voelt hij/zij zich weer gewaardeerd. De werkzaamheden, in een veilige omgeving, dragen volgens zorgverleners bij aan het herstel.

Het project is een aantal jaren geleden ontstaan door de uitgifte van onze veteranen coin. Bureau Veteranenzaken begon destijds met het opbouwen van een bestand van onze veteranen en zijn of haar bijzonderheden. Zijn er oud-collega's fysiek of mentaal gewond, hebben er een dapperheids onderscheiding ontvangen, etc. De coin word niet zo maar opgestuurd of gegeven, er is altijd een persoonlijk gesprek waarin Bureau Veteranenzaken. Hierin wordt onder andere besproken hoe het gaat met de veteraan. Uit deze gesprekken bleek dat een deel van onze oud collega's nog steeds blijvende gevolgen hebben van de uitzending(en), met als resultaat men soms afgekeurd is en thuis zit.



Ter ondersteuning van Bureau Veteranenzaken zijn er 2 adjudanten (bd) met veel uitzendervaring aangenomen om het project 'Zinvolle daginvulling' uit te voeren. Zijn druk bezig met de witte kapel, wat het verblijf moet gaan worden van het bureau en de huiskamer van de veteranen van onze brigade. Er is bewust een locatie buiten de kazerne gekozen. De drempel is dan laag is om als veteraan een bak koffie te komen doen of een praatje te komen maken. We gaan ervan uit dat we eind dit jaar naar de kapel kunnen verhuizen.

Ook is de oude O&O locatie in de Fly Inn (geb 52) op de Oranje Kazerne omgetoverd in de 'Falcon Shop'. Een shop waar heel veel handige en "snake" zaken te koop zullen zijn. De shop zal gerund worden door veteranen uit het project. Medio april van dit jaar wordt de shop geopend. Maar daar blijft het niet bij voor wat betreft de werkzaamheden. Er is al contact met diverse eenheden van de brigade en andere locaties binnen en buiten defensie zoals het veteranen landgoed Vrijland en de Hoge Veluwe. Hier kunnen oud collega's ingezet worden voor werkzaamheden.

In overleg met de zorgcoördinator van het Nederlands Veteranen Instituut (NLVI) benaderen we onze veteranen. Voor sommigen is het namelijk nog een te grote stap om aan het project deel te nemen. De eerste drie veteranen zijn nu aangenomen en krijgen van ons een vrijwilligerscontract voor drie jaar om één of meerdere dagen per week naar de kazerne te komen. In Schaarsbergen kunnen we 10 oud collega's in het project opnemen en in Assen 5.

Heb je nog geen coin en ben je met de brigade op missie geweest? Dan kan je contact opnemen met Bureau Veteranenzaken via mailadres: 11LMB.Veteranenzaken@mindef.nl

Declareren duurzaamheidsbudget

Defensiemedewerkers mogen in 2024 eenmalig een duurzaamheidsbudget van € 1.000,- netto declareren voor verduurzaming van de eigen (huur)woning. Dit bedrag mag ook besteed worden aan een fiets of een computer. Declareren van het duurzaamheidsbudget is mogelijk via Selfservice in PeopleSoft. Aankopen mogen vanaf 1 januari 2024 gedaan worden. Facturen of bonnen met een datum vóór 1 januari 2024 worden niet goedgekeurd.

Meer informatie over welke uitgave wel en niet gedeclareerd mogen worden en hoe je kan declareren vind je op intranet onder de noemer Duurzaamheidsbudget 2024.

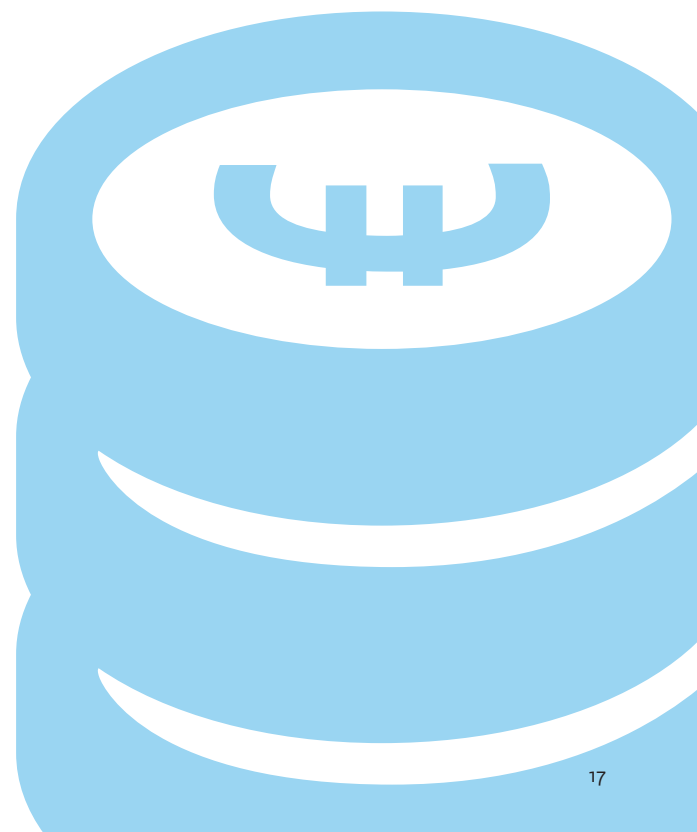

Commandant 11BVE over opleiden Oekraïeners

Het begin van het jaar is voor 11BVE gestart met de inzet voor European Military Assistance Mission in support of Ukraine (EUMAM). Een missie die Europa heeft aangenomen voor het trainen van Oekraïense militairen op verschillende vlakken. Deze inzet bestaat uit het verzorgen van een training gericht op basis infanterie optreden tot compagniesniveau. Dit is belangrijk, want hiermee levert de Europese Unie een bijdrage aan de veiligheid van Europa. Daarnaast draagt de training bij aan de overlevingskansen van de Oekraïense militairen. Mannen en vrouwen die vrijwillig opstaan om hun land te verdedigen, of gemobiliseerd zijn om de dienstplicht uit te voeren. Waarvan achtergronden, motieven, en leeftijd verschillen. Sommige met ervaringen van het front, anderen die geen idee hebben hoe ze een wapen vast moeten houden. De host nation voor dit deel van EUMAM is Duitsland. De training zelf wordt verzorgd door de zogenaamde troop contributing nations (TCN). Naast Nederland leveren ook Noorwegen, Slovenen, Belgen en Zweden een bijdrage op dezelfde locatie.

In dit geval had 11BVE de opdracht om een Oekraïense compagnie op te leiden van basis militaire vaardigheden voor de enkele pax tot een geoliede gevechtsmachine op compagniesniveau. Centrale onderwerpen waren vechten in loopgraven en verstedelijkt/rural gebied. Leiderschap van groeps- tot compagniesniveau

vormde een doorlopende leerlijn. In de voorbereiding hebben de verkenners van 11BVE zichzelf eerst moeten bekwamen in de drills en skills die voor verkenners niet tot de kerntaak behoren. Denk hierbij aan vechten in loopgraven, vechten in verstedelijkt gebied en het uitvoeren van een aanval op pelotonsniveau en hoger. In het opwerktraject zijn zij daarvoor ondersteund door neveneenheden die eerder EUMAM, of INTERFLEX hebben gedraaid. Een week voor de start van de training heeft 11BVE een “train de trainer” programma doorlopen door zorg van de Duitse collega's. Dit omvatte onder andere training op de verschillende wapensystemen zoals de G36 en de MG3 en het gebruik van artillerieabootsers. Dit heeft de eenheid tot een voldoende aanvangsniveau gebracht voor een trainingsprogramma van 5 weken.

Een dag voor de training vond de eerste kennismaking plaats van de eskadronscommandant met de Oekraïense compagniescommandant. Uit de eerste kennismaking bleek dat de compagnie uit een kleine compagniesstaf met vier pelotons bestond. In totaal 145 militairen. Een deel van de eenheid is twee jaar geleden gemobiliseerd, maar had geen training gehad. De leeftijd van de eenheid liep uiteen van 20 t/m 55+ jaar, ongeveer 5% had gevechtservaring en de CC zelf was 3,5 maand militair. Beginnen van niveau 'nijntje' dus. Na een

korte kennismaking tussen de Oekraïense groepen en de trainingsteams van 11BVE is het trainingsprogramma aangevangen met militaire basisvaardigheden. In het begin was het voor de trainers nogal aftasten. Al snel werd duidelijk dat de diversiteit binnen de compagnie nog groter was. Dit maakte de uitdaging voor de trainers nog groter. De ene soldaat had was heel gemotiveerd, de ander had helemaal geen zin of was verminderd inzetbaar door fysieke problemen. Zo waren er militairen met kapotte knieën en iemand met een hernia. Ook mentale problemen werden zichtbaar. Op een bepaald moment kreeg een militair in een loopgraaf flashbacks naar het front. Deze persoon is even uit de situatie gehaald. Samen met de verhalen die de Oekraïeners met gevechtservaring deelden is dit zeer indrukwekkend. De urgentie van de taak van 11BVE werd daardoor ook door elke trainer gevoeld. Continu voor de volle honderd procent, van 's ochtends vroeg tot 's avonds laat, tot het moment dat de Oekraïense militairen zeiden dat ze echt niet meer konden. Om ook wat ontspanning te bieden zijn er twee zaterdagen afgesloten met een voetbalwedstrijd tussen Nederland en Oekraïne. In de laatste week waren er een tweetal eind oefeningen. De eerste in rural omgeving voor het vermeesteren van loopgraven en het inrichten van een tijdelijke verdediging. De tweede was gericht op het vermeesteren van een dorp.

De training van Oekraïense militairen is niet alleen waardevol voor degene die naar het front gaan. Ook voor de militairen van 11BVE is dit een ervaring om nooit te vergeten. Een verkenners is van nature gewend om in een dynamische en onbekende omgeving te werken en creatief te zijn om uitdagingen het hoofd te bieden. Deze eigenschap hebben de verkenners van 11BVE meerdere malen in moeten zetten om:

- pelotons in continu wisselende samenstellingen (soms 14 zieken) toch tot niveau 3 op te leiden;
- les te geven via tolken die moeite hebben om tijdens contact drill de trainer bij te houden;
- te begrijpen waarom een militair die naar het front moet niet gemotiveerd is om de training te volgen;
- rationeel naar de situatie te blijven kijken en rustig te blijven;
- mensen die het niet in zich hebben op een andere positie te zetten.

Om terug te komen op het doel van de missie; ik ben ervan overtuigd dat de korte training die 11BVE en de andere TCN hebben verzorgd de overlevingskansen van de Oekraïense militairen vergroot. En dat 11BVE namens 11LMB en NLD daarmee een bijdrage levert aan de veiligheid van Europa. In vijf weken is eruit gehaald wat erin zat: de compagnie kan beter vechten! De training creëert een band. Dat maakt het einde van de training bitter zoet. Terwijl je na een intensieve tijd zelf naar huis gaat, weet je dat de mensen die je hebt opgeleid een week later vechten voor het eigen leven en die van hun buddy. De laatste dag hebben we daarom met ze gebarbecued en ze uitgezwaaid met het zingen van het Oekraïense strijdlid. 11BVE heeft de eerste rotatie in januari en februari uitgevoerd en zal in april de volgende Oekraïense compagnie opleiden. We zijn er klaar voor!

Majoer Ravenhorst

Commandant 11 Brigade Verkenningseskadron AASLT



